

90 8690

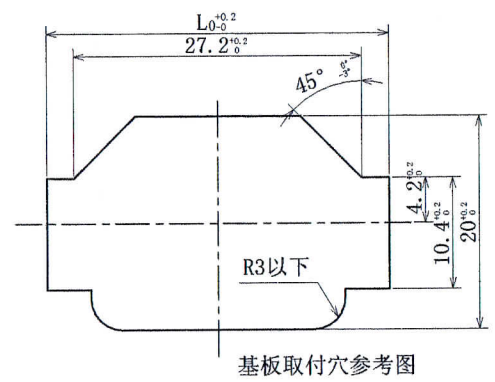
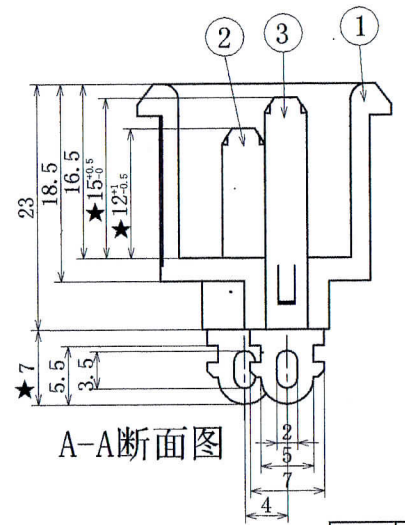
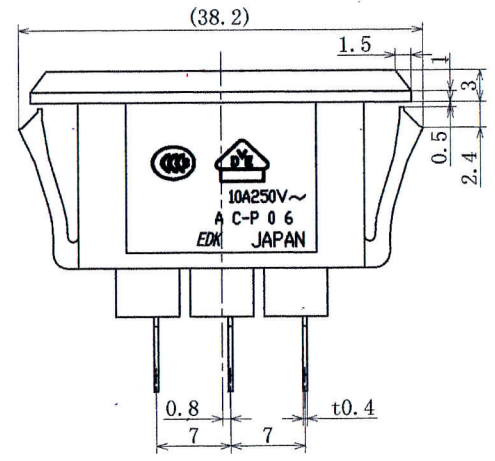
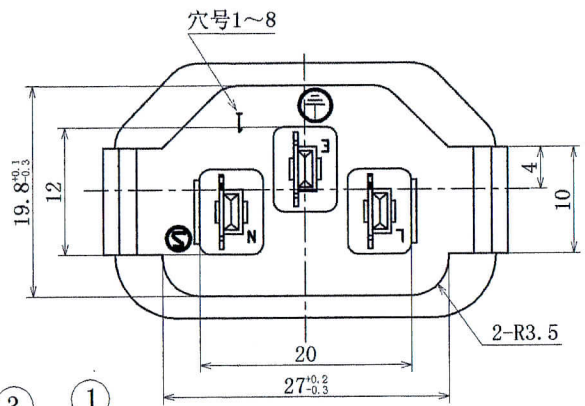
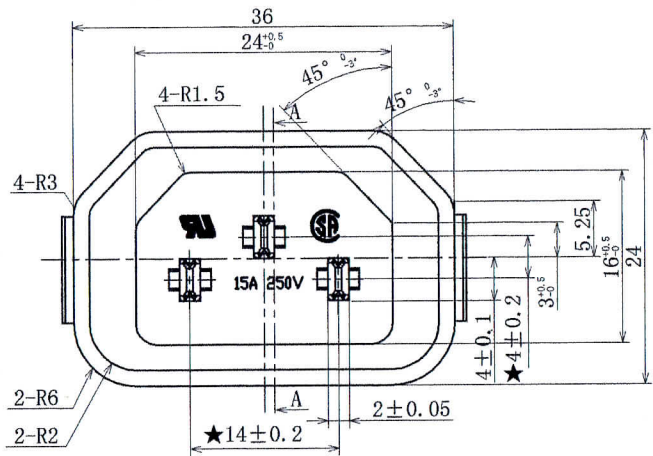

Lo寸法値
材質:金屬制

板厚	Lo寸法
0.8	32.3
1.0	32.6
1.2	33.4
1.6	34.4

記号	来歴	年月日	氏名
01	LR去点	07'. 11. 17	涂太金
02	去除 (IV)	08'. 04. 15	涂太金
03	EDK去点, 去除安規 ●●●●●, 备注处加注SS-00259标准	09'. 02. 10	涂太金
04	增加★号重要尺寸标示	09'. 03. 17	涂太金
05	增加安規CCC	09'. 08. 28	涂太金

AC-P06CS11使用部材

部番	部品名	品番	材質	処理	難燃性	PCS
1	基台	23-0576A	PA66 (黒)		94V-0	1
2	电源端子	23-0577B	C2680R-H	铜底哑锡		2
3	接地端子	23-0577A	C2680R-H	铜底哑锡		1

AC-P06CS23使用部材

部番	部品名	品番	材質	処理	難燃性	PCS
1	基台	23-0576B	PA66 (白)		94V-0	1
2	电源端子	23-0577B	C2680R-H	铜底哑锡		2
3	接地端子	23-0577A	C2680R-H	铜底哑锡		1



- 注: 1. 偏心率0.05以下。
 2. ★印尺寸为重要管理。
 3. 外观要无: 缺胶、流纹、缩水、气泡、毛边、发亮、发黑、混色、变色、烧焦、划伤、断裂、堵孔、变形、端子错误、金属粉、电镀不良、料花等。
 4. 部品上各标志、文字都应 与 图纸相符, 能清晰可见。
 5. 材料需符合SS-00259标准, 指定材料以外禁止使用。
 ※在作业过程中如发现异常, 请立即终止作业, 报告相关负责人。

B	AC-P06CS23	K-3011	白	
A	AC-P06CS11	K-3011	黒	
作業	製品名	仕様書 No.	色	
第三角法 		尺度	一般許容差	名称
		1:1	±0.5	インレット AC-P06
設計	製図	検図	承認	記号 部門コード
02'. 7. 5	07'. 07. 20	俞	電	整理番号
EDK	涂太金	2009-08-28	09.8.28	R 2 3
				0693 05