

1014
音響部

記号	来歴	年月日	氏名

成形品Lot No. 表示方法
 公历末尾2个表示，箭头方向月份表示
 但 X表示10月、Y表示11月、Z表示12月

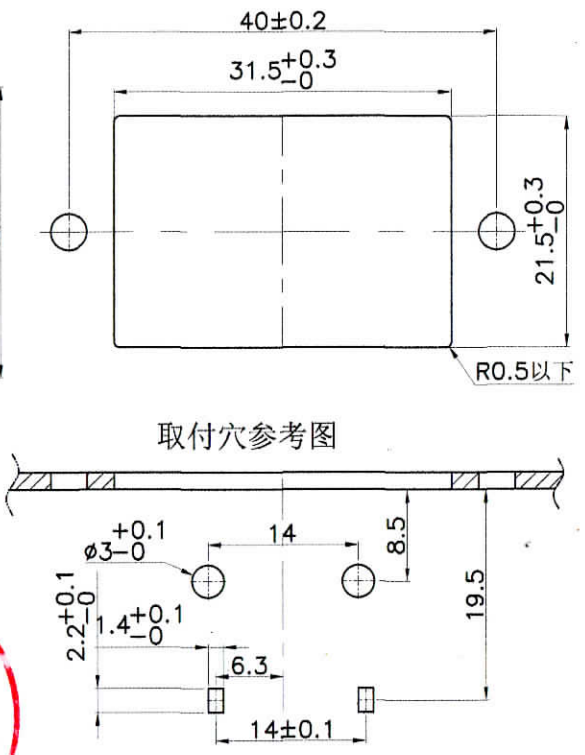
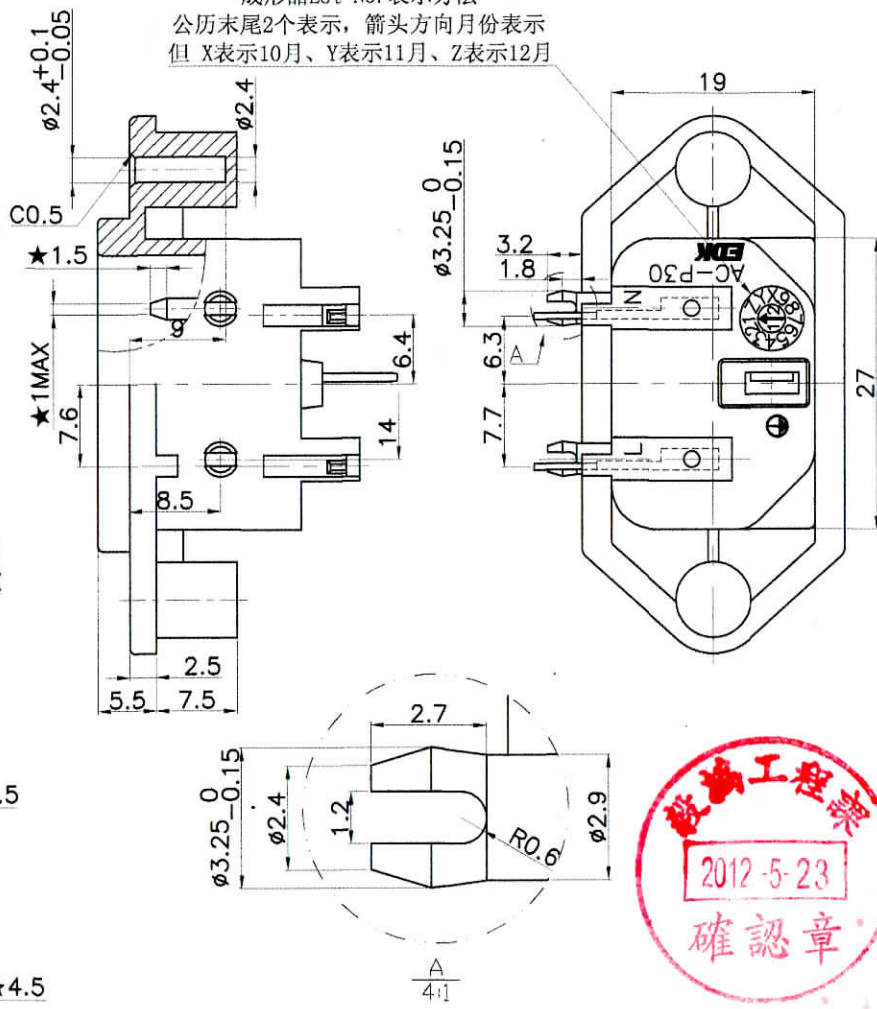
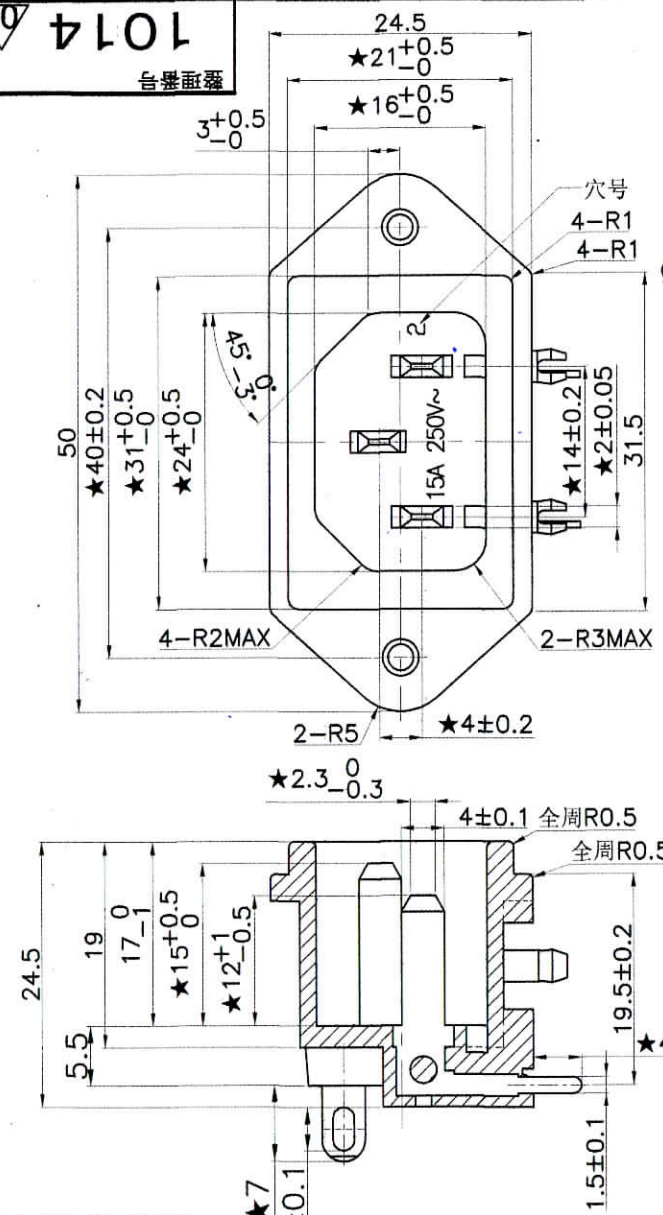

敬請工程課
 2012-5-23
 確認章

- 注: 1. 偏心度0.05以下。
 2. ★印尺寸为重要管理。
 3. 外观要无: 缺胶、流纹、缩水、气泡、毛边、发亮、发黑、混色、变色、烧焦、划伤、断裂、堵孔、变形、端子错误、金属粉、电镀不良等。
 4. 部品上各标志、文字都应跟图纸相符，能清晰可见。标志的大小应符合尺寸，公差为±0.2mm。
 5. 材料需符合SS-00259标准，指定材料以外禁止使用。
 ※在作业过程中如发现异常，请立即终止作业，报告相关负责人。

A	AC-P30CL83	A23-0438A	K-3100	黒	
作業	製品名	組立図番	仕様書 No	色	備考
第三角法		尺度	一般許容差	名称 インレット	
◎ ◯ ◯		2:1	±0.3, ±1°	AC-P30 外形図	
設計	製図	検図	承認	記号	部門コード
2012.02.02	2012.02.02	林依佛	江子-電子	R 23	整理番号
林依佛	林依佛	2012-05-14 依佛	2012 MAY 15 川口	1014	◎